

Maxi fixed shelf

Ripiano fisso maxi

Dispensa | Pantry storage cabinet

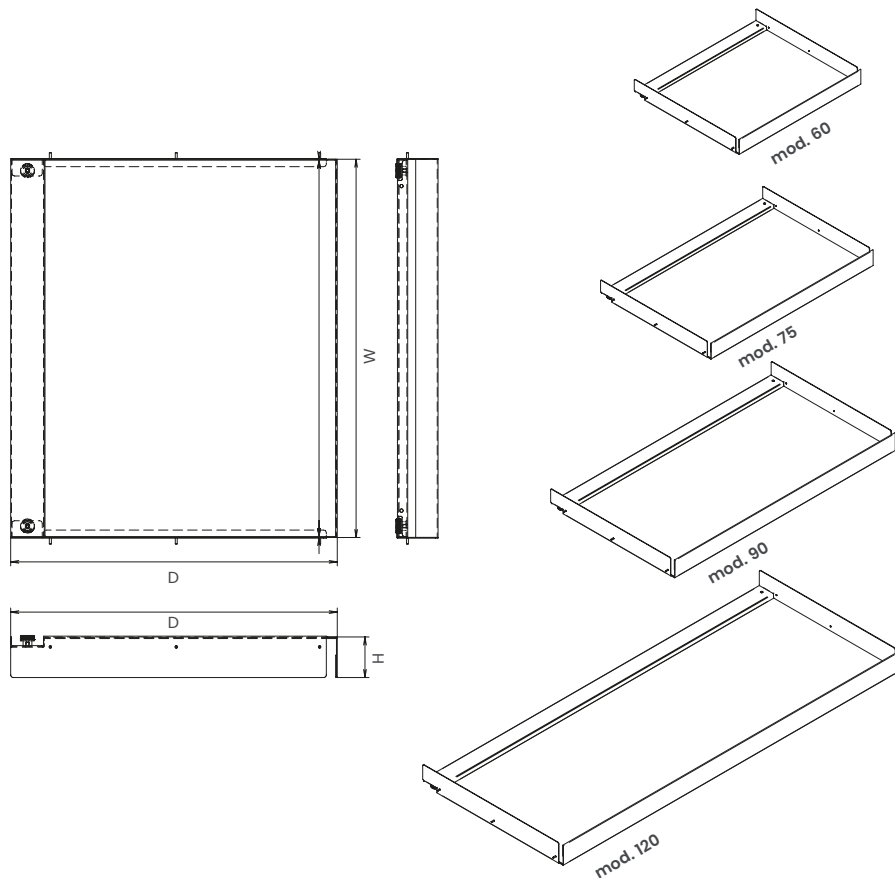

NA* Non disponibile al momento Not available at the moment Unità Unit of measurement mm

Maintenance and disposal

Il corretto smaltimento dell'imballaggio e la manutenzione del prodotto sono importanti per noi. Scansiona il codice QR per maggiori informazioni

Proper packaging disposal and product maintenance are important to us. Scan the QR code for more information



Cat. code

RFMAXI60

RF	Nome	Name
MAXI	Dimensione	Dimension
60	Modulo	Cab. door

Instruction sheet

4004110573MKT

Available finishes

VNF

Verniciato Nero Freddo
Epoxy-coated Flat Black

Materials

Struttura Structure
Lamiera Sheet metal

Description

Ripiano fisso maxi, ideale per la dispensa, progettato per garantire una soluzione di stoccaggio solida e durevole. Tappetino di serie incluso. Il sistema di aggancio e sgancio rapido assicura un'installazione semplice e immediata. Ideato per contenere in modo ottimale i box multifunzionali di diverse dimensioni.

Maxi fixed shelf for pantry storage cabinet, designed to provide a solid and durable storage solution. The shelves, which are easy to attach and remove, ensure quick and easy installation. Standard mat included. Engineered to efficiently store multifunctional boxes of various sizes.

Dimensions

Cat. code	Width	Depth	Height
RFMAXI60	564	485	63
RFMAXI75	714	485	63
RFMAXI90	864	485	63
RFMAXI120	1164	485	63

Packaging

Size	Weight (kg)
586 x 562 x 124	5,0
750 x 525 x 130	6,2
910 x 524 x 125	7,2
1205 x 534 x 120	9,2

Pallet configuration

Size	Pieces
1200 x 800	42
1200 x 800	36
1200 x 800	22
1200 x 800	13